

Ventil - Spjäll med rilla



För användning i värme- och kylanläggningar.

Ventil med spjäll och rilländar. Materialet i ventilen är av gjutjärn med pulverlackad Epoxy. Handtaget är överdraget med EPDM gummi. Spjäll och spindel är i rostfritt stål.

Max arbetstryck: 16 bar
Arbetstemp: Max 90°C

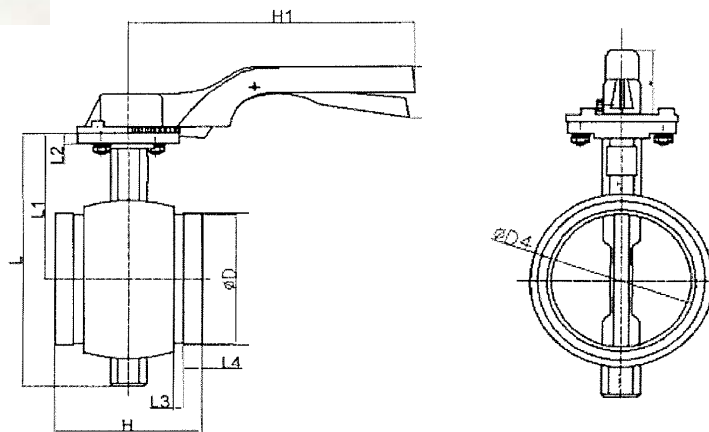

DN	Dia. "	L mm	L1 mm	L3 mm	L4 mm	H mm	H1 mm	ØD mm	ØD4 mm	Vikt kg	Artikel nr
40	1 1/2"										9251108
50	2"	172	102	8,4	15,8	86	190	60,3	54,00	2,45	9251109
65	2 1/2"	181	106	8,4	15,8	97	190	76,1	63,49	3,70	9251111
80	3"	195	113	8,4	15,8	97	190	88,9	80,00	3,70	9251112
100	4"	236	136	10,5	15,8	116	220	114,3	105,00	5,30	9251113
125	5"	254	138	10,5	15,8	133	220	139,7	125,50	8,80	9251114
150	6"	293	163	10,7	15,8	134	220	168,3	157,00	10,10	9251115
200	8"	369	204	11,2	18,8	148	220	219,1	204,00		9251117